



025



Energy

U.B.S.

Union Battery Service, un unico partner per batterie, caricabatteria, accessori, dedicati al mondo delle Piattaforme Aeree, Macchine per Pulizia Industriale, Nautica e Camper, Veicoli Elettrici, Energie Rinnovabili. U.B.S. dispone di una rete di Centri Assistenza denominati Service Point con tecnici qualificati costantemente aggiornati per assicurare consulenza e soluzioni efficienti ed efficaci. È stato lanciato il progetto Battery & Charger Academy rivolto a tutti coloro che vogliono distinguersi intraprendendo uno specifico percorso formativo.

www.unionbatteryservice.it

MG

Le conoscenze, le competenze ed esperienze di Mori Raddrizzatori e Union Battery Service si sono fuse dando origine a Mori Group, un'organizzazione focalizzata sul mondo delle batterie e caricabatteria, con un approccio completo a 360°. Accompagniamo i nostri clienti nella scelta della batteria corretta, opportunamente dimensionata e adeguatamente ricaricata. Introduciamo soluzioni tecniche innovative, affiancando il tutto con un servizio post vendita d'eccellenza e processi formativi all'avanguardia perché, come diceva Leonardo da Vinci, "La conoscenza è figlia dell'esperienza".

www.moriraddrizzatori.it

Campi di applicazione

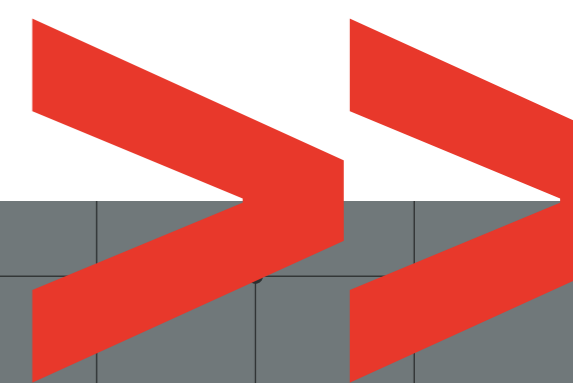
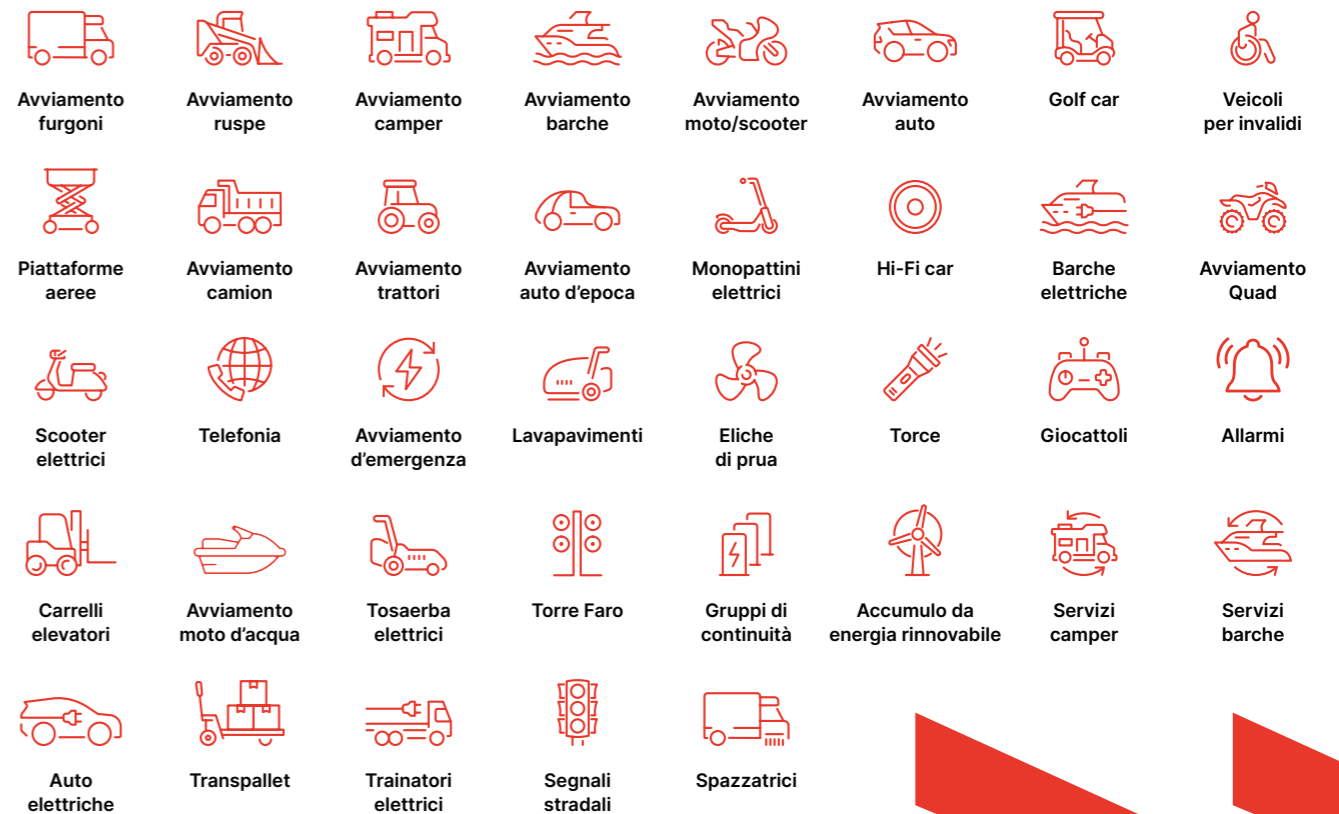

Energia, ovunque, sempre, subito.



3.500 m²

Il magazzino centrale è dotato di un sistema di logistica integrato e 2.500 posti pallet, per offrire spedizioni entro 24 ore dal ricevimento dell'ordine.

Stock

Tutti i prodotti a catalogo sono gestiti a stock. I distributori hanno accesso alle nostre disponibilità in tempo reale.

98% SODDISFAZIONE CLIENTI

Il 98% dei nostri clienti si ritiene soddisfatto del nostro servizio e dei nostri prodotti.

Soluzioni Globali

Non solo una batteria di qualità, ma anche il caricabatteria corretto e gli accessori migliori per garantire energia nel tempo.

Novità 2025

Batterie Zenith Lithium LiFePO4 51,2 V 100 Ah GOLF
Batterie Zenith Lithium LiFePO4 51,2 V 100 Ah RISCALDATE

Solidità Certificata

Union Battery Service ha un indice di solidità certificato tra i più elevati del settore: non siamo interessati al mordi e fuggi ma a seguire i nostri clienti nel tempo.



Batterie al piombo sigillate AGM



Zenith ZGL

Questa serie di batterie **non è idonea per impieghi ciclici**. Se utilizzate in applicazioni nautica/camper, dimensionare la capacità del pacco batterie in modo che la corrente di scarica non superi 0,2C/20h (es. max. 20A di scarica su 100Ah/20h di batteria). Ciò consente di ottenere una ragionevole autonomia ed una vita della batteria più che accettabile.

- Non scaricare mai oltre l'80%. Scariche più profonde fanno decadere ogni garanzia
- Per avviamento consigliamo la nostra serie ZPC (pag. 9)



Per dettagli sulla modalità, vedere condizioni generali di garanzia sul nostro sito



APPLICAZIONI

- > UPS/Gruppi di Continuità
- > Giocattoli
- > Nautica/Camperistica
- > Sistemi di Allarme
- > Telefonia

Batterie 6V



Codice	V	Capacità		Dimensioni (mm)				Term.	Peso (Kg)	Q.tà pallet
		Ah/20h	Ah/5h	L ↔	P ↗	H ↑	A+T			
ZGL060016	6	5,00	4,25	70,0	47,0	100,0	107,0	F1	0,75	420
ZGL060020	6	7,00	5,95	151,0	34,0	94,0	100,0	F1	1,10	420
ZGL060026	6	12,00	10,20	151,0	50,0	93,0	98,0	F1	1,86	264

Per dettagli consultare le schede tecniche sul sito
Tolleranza dimensioni +/- 2 - 4 mm

Per consultare i terminali andare a pag.31

Batterie 12V fino a 22Ah



Codice	V	Capacità		Dimensioni (mm)				Term.	Peso (Kg)	Q.tà pallet
		Ah/20h	Ah/5h	L ↔	P ↗	H ↑	A+T			
ZGL120005	12	1,20	1,02	97,0	43,0	52,0	58,0	F1	0,60	420
ZGL120010	12	2,00	1,70	178,0	35,0	60,0	66,0	F1	0,87	420
ZGL120014	12	2,40	1,94	178,0	35,0	61,0	67,0	F1	0,97	420
ZGL120020	12	3,20	2,45	134,0	67,0	59,5	66,0	F1	1,30	420
ZGL120024	12	5,00	4,45	90,0	70,0	101,0	107,0	F1	1,54	420
ZGL120026	12	7,20	6,12	151,0	65,0	93,5	100,0	F1	2,10	360
ZGL120027	12	7,20	6,12	151,0	65,0	93,5	100,0	F2	2,10	360
ZGL120028	12	8,50	6,95	151,0	65,0	94,0	100,0	F2	2,30	360
ZGL120032	12	12,00	10,70	151,0	99,0	95,0	101,0	F2	3,40	200
ZGL120034	12	18,00	16,00	181,0	77,0	167,0	167,0	M5	5,60	128
ZGL120035	12	18,00	15,30	180,0	75,0	167,0	167,0	F3	5,50	128
ZGL120036	12	22,00	18,70	181,0	77,0	167,0	167,0	M5	6,35	128

Batterie 12V da 26 Ah a 100Ah



Codice	V	Capacità		Dimensioni (mm)				Term.	Peso (Kg)	Q.tà pallet
		Ah/20h	Ah/5h	L ↔	P ↗	H ↑	A+T			
ZGL120042	12	26,00	24,00	165,0	176,0	125,0	125,0	M6	8,20	80
ZGL120048	12	35,00	29,80	193,5	130,0	166,5	166,5	M6	10,50	75
ZGL120054	12	45,00	38,30	198,0	166,0	171,0	171,0	M6	13,50	60
ZGL120058	12	55,00	48,00	230,0	138,0	210,0	215,0	M6	17,30	60
ZGL120062	12	65,00	57,00	349,5	166,0	174,0	174,0	M6	23,00	48
ZGL120070	12	80,00	68,00	260,0	169,0	211,0	215,0	M6	24,50	36
ZGL120073	12	90,00	75,00	349,5	166,0	174,0	174,0	M6	24,00	48
ZGL120077	12	100,00	83,00	306,0	169,0	210,0	215,0	M6	29,00	36
ZGL120078	12	100,00	85,00	328,0	172,0	215,0	219,0	M8	31,00	36

Batterie 12V da 120 Ah a 260Ah



Codice	V	Capacità		Dimensioni (mm)				Term.	Peso (Kg)	Q.tà pallet
		Ah/20h	Ah/5h	L ↔	P ↗	H ↑	A+T			
ZGL120085	12	120,00	102,00	327,0	172,0	217,0	222,0	M8	31,20	36
ZGL120086	12	135,00	118,00	341,0	173,0	283,0	287,0	M8	40,00	24
ZGL120088	12	160,00	136,00	483,0	170,0	240,0	240,0	M8	46,00	24
ZGL120092	12	200,00	170,00	530,0	209,0	215,0	219,0	M8	52,00	18
ZGL120098	12	260,00	221,00	520,0	269,0	220,0	223,0	M8	73,20	12

Per dettagli consultare le schede tecniche sul sito
Tolleranza dimensioni +/- 2 - 4 mm

Per consultare i terminali andare a pag.31



Batterie al piombo sigillate AGM



EXTRA POWER

Zenith ZL

USO CICLICO / DEEP-CYCLE.

- Per ciclo di carica e taratura caricabatteria, vedere schede tecniche batterie
- Non scaricare mai oltre l'80%. Scariche più profonde fanno decadere ogni garanzia
- Tecnologia AGM senza manutenzione

GARANZIA 24 MESI

Per dettagli sulla modalità, vedere condizioni generali di garanzia sul nostro sito

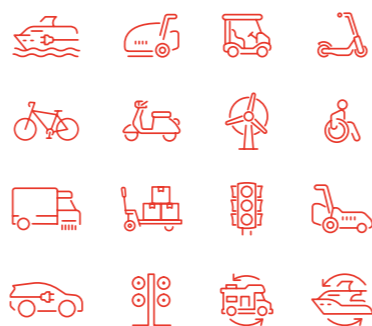
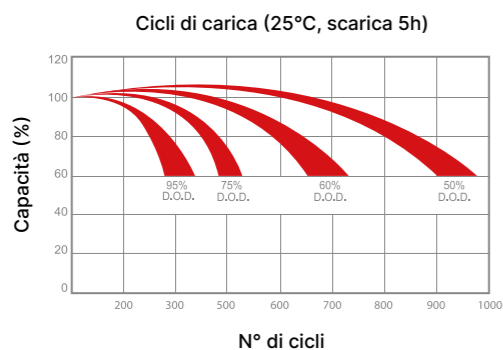

APPLICAZIONI

- > Lavapavimenti
- > Spazzatrici
- > Golf cars
- > Barche elettriche
- > Scooter elettrici
- > Energie rinnovabili
- > Veicoli per invalidi
- > Tutti i veicoli a trazione elettrica
- > Nautica
- > Camperistica
- > Torri faro

Batterie 6V-8V



Codice	Mod.	V	Capacità		Dimensioni (mm)				Term.	Peso (Kg)	Q.tà pallet
			Ah/20h	Ah/5h	L ↔	P ↗	H ↑	A+T			
ZL060100	-	6	200	170	306,0	169,0	220,0	226,0	M8	27,0	36
ZL060110	GC105	6	225	182	260,0	180,0	245,0	250,0	M8	30,5	36
ZL060115	DIN	6	245	200	245,0	187,0	275,0	275,0	M8	31,5	36
ZL060125	305	6	335	275	295,0	178,0	345,0	368,0	DT	45,0	22
ZL060130	L16	6	410	320	295,0	180,0	405,0	425,0	DT	55,0	22

Batterie 12V fino a 45Ah



Codice	Mod.	V	Capacità		Dimensioni (mm)				Term.	Peso (Kg)	Q.tà pallet
			Ah/20h	Ah/5h	L ↔	P ↗	H ↑	A+T			
ZL120110	-	12	13	11	151,0	99,0	95,0	101,0	F2	4,2	200
ZL120120	-	12	24	18	181,0	77,0	167,0	167,0	M5	5,8	128
ZL120130	-	12	26	22	165,0	174,0	125,0	125,0	M6	8,4	80
ZL120135	-	12	36	28	196,0	131,0	145,0	165,0	M6	10,8	75
ZL120150	-	12	45	35	198,0	166,0	174,0	174,0	M6	14,5	60

Batterie 12V da 55Ah a 130Ah



Codice	Mod.	V	Capacità		Dimensioni (mm)				Term.	Peso (Kg)	Q.tà pallet
			Ah/20h	Ah/5h	L ↔	P ↗	H ↑	A+T			
ZL120155	-	12	55	47	230,0	138,0	210,0	215,0	M6	18,3	60
ZL120165	-	12	75	65	349,5	166,0	174,0	174,0	M6	23,0	48
ZL120175	24	12	86	76	260,0	169,0	215,0	219,0	M6	26,0	48
ZL120185	27	12	110	90	306,0	170,0	210,0	215,0	M8	30,5	36
ZL120190	31	12	130	105	331,0	175,0	215,0	215,0	M8	33,0	36

Batterie 12V da 140Ah a 260Ah



Codice	Mod.	V	Capacità		Dimensioni (mm)				Term.	Peso (Kg)	Q.tà pallet
			Ah/20h	Ah/5h	L ↔	P ↗	H ↑	A+T			
ZL1201105	DIN	12	140	115	340,0	172,0	280,0	285,0	M8	39,5	24
ZL1201115	-	12	160	125	484,0	171,0	241,0	241,0	M8	46,0	24
ZL1201120	4D	12	200	160	532,0	206,0	216,0	221,0	M8	59,6	18
ZL1201135	8D	12	220	180	522,0	240,0	219,0	224,0	M8	65,8	18
ZL1201145	8D	12	260	215	521,0	269,0	220,0	228,0	M8	77,8	12

Per dettagli consultare le schede tecniche sul sito
Tolleranza dimensioni +/- 2 - 4 mm

Per consultare i terminali andare a pag.31

Batterie al piombo sigillate AGM



LEISURE MARINE

Zenith ZLM

SPECIFICHE PER NAUTICA DA DIPORTO

- Batterie senza manutenzione
- Per ciclo di carica e taratura caricabatteria, vedere schede tecniche batterie
- Non scaricare mai oltre l'80% D.O.D. Scariche più profonde fanno decadere ogni garanzia

GARANZIA 24 MESI

Per dettagli sulla modalità, vedere condizioni generali di garanzia sul nostro sito



TRIPLICE UTILIZZO

- > Luci e servizi
- > Avviamento
- > Eliche di prua

APPLICAZIONI

- > Avviamento barche
- > Eliche di prua
- > Servizi barche

Codice	V	Capacità	Prest. Avviam.	Dimensioni (mm)				Term.	Pol.	Peso (Kg)	Q.tà pallet
		Ah/20h	"EN" CCA (-18°C)	L ↔	P ↗	H ↑	A+T				
ZLM120075	12	100	920	330	174	222	242	M10+AP	DX	32,0	36
ZLM120100	12	200	1200	510	223	220	242	M10+AP	SX	57,0	18

Per dettagli consultare le schede tecniche sul sito
Tolleranza dimensioni +/- 2 - 4 mm

Per consultare i terminali andare a pag.31



Batterie al piombo sigillate AGM



PROFESSIONAL

Zenith ZPC

ELEVATO SPUNTO DI AVVIAMENTO. UTILIZZO PROFESSIONALE.

Perché SCEGLIERE UNA BATTERIA ZPC

- 30% di spunto in più rispetto alle normali batterie avviamento
- Tecnologia AGM per una maggiore resistenza alle vibrazioni senza manutenzione
- Ibride: in alcuni casi possono anche essere utilizzate per impieghi deep-cycle
- Robuste per impieghi professionali

GARANZIA 24 MESI

Per dettagli sulla modalità, vedere condizioni generali di garanzia sul nostro sito

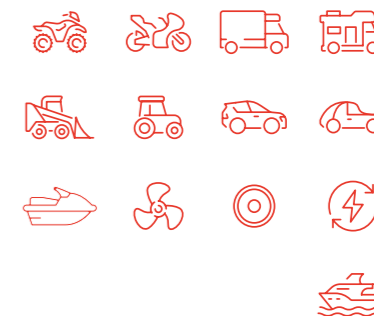

APPLICAZIONI

- > Booster/starter/avviatori
- > Avviamento: auto start/stop, auto d'epoca, barche, camper, macchine agricole, veicoli militari, camion
- > Eliche di prua
- > Hi-Fi car

Codice	V	Capacità	Prest. Avviam. "EN"		Dimensioni (mm)				Term.	Pol.	Peso (Kg)	Q.tà pallet
		Ah/20h	CCA (-18°C)	CA (0°C)	L ↔	P ↗	H ↑	A+T				
ZPC120020	12	20	230	310	181	77	158	167	M5	DX	5,75	144
ZPC120025	12	28	410	530	165	176	125	125	M8	DX	10,7	84
ZPC120030	12	30	450	550	250	97	142	156	M6	DX	10,0	75
ZPC120051	12	65	825	1000	260	171	185	207	AP	SX	20,9	42
ZPC120065	12	100	965	1170	307	169	214	237	DT	SX	32,2	36
ZPC120075	12	110	1100	1360	330	173	215	236	M10	DX	34,5	36

Per dettagli consultare le schede tecniche sul sito
Tolleranza dimensioni +/- 2 - 4 mm

Per consultare i terminali andare a pag.31

Batterie al piombo sigillate GEL



GEL-MORE CYCLES

Zenith GEL

USO CICLICO / DEEP-CYCLE

- Maggiore resistenza alle scariche profonde
- Meno problemi di sbilanciamento
- Ampio range di temperatura di lavoro -40°C/+50°C
- Vita attesa più elevata:
 - 2XSTANDARD AGM
 - 700 cicli D.O.D. 95%
- Tecnologia GEL PURO senza manutenzione
- Per ciclo di carica e taratura caricabatteria, vedere schede tecniche batterie

GARANZIA 24 MESI

Per dettagli sulla modalità, vedere condizioni generali di garanzia sul nostro sito

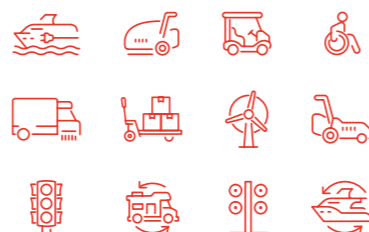
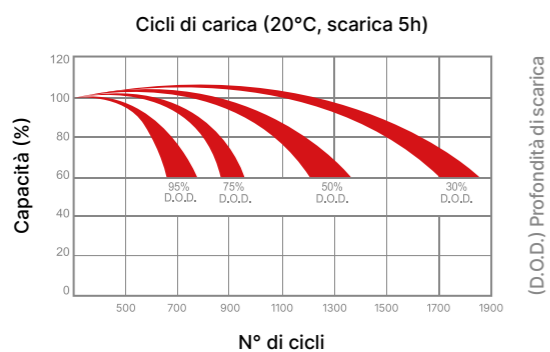

APPLICAZIONI

- > Lavapavimenti
- > Spazzatrici
- > Barche elettriche
- > Scooter elettrici
- > Energie rinnovabili
- > Veicoli per invalidi
- > Tutti i veicoli a trazione elettrica
- > Piattaforme elettriche

Zenith GEL

Batterie al piombo sigillate
GEL DEEP-CYCLE (USO CICLICO)



Codice	Modello USA	V	Capacità		Dimensioni (mm)			Term.	Peso (Kg)	Q.tà pallet
			Ah/5h	Ah/20h	L ↔	P ↗	H ↑ max			
ZGEL060115	DIN	6	180	210	245,0	187,0	275,0	M8	32,0	36
ZGEL060125	305	6	250	290	295,0	178,0	345,0	M8	46,1	22
ZGEL060130	L16	6	290	340	295,0	178,0	405,0	M8	53,5	22
ZGEL120160	-	12	55	60	258,0	167,0	182,0	M6	19,0	48
ZGEL120175	24	12	65	75	260,0	168,0	215,0	M6	23,2	48
ZGEL120185	27	12	80	90	306,0	168,0	215,0	M8	27,7	36
ZGEL120190	31	12	90	100	329,0	172,0	215,0	M8	32,0	36
ZGEL1201105	DIN	12	110	135	341,0	173,0	281,0	M8	41,30	24
ZGEL1201115	-	12	122	150	483,0	170,0	240,0	M8	44,7	24
ZGEL1201126	4D	12	165	190	532,0	208,0	227,0	M8	58,4	18
ZGEL1201145	8D	12	205	230	520,0	268,0	220,0	M8	74,50	12

Zenith ZGEL vs Standard AGM
Test cicli di vita con 95% D.O.D.

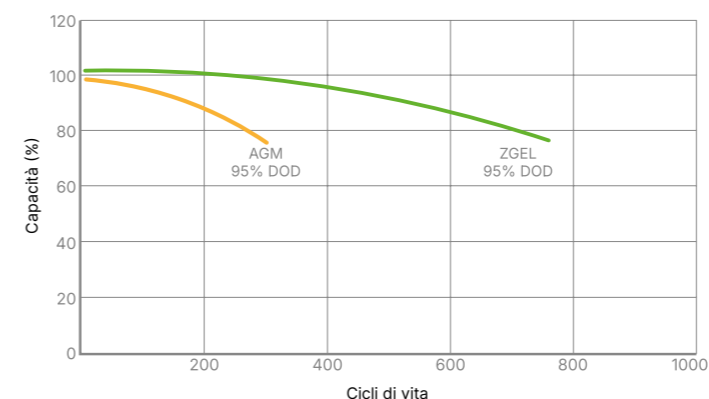

Per dettagli consultare le schede tecniche sul sito
Tolleranza dimensioni +/- 2 - 4 mm

Per consultare i terminali andare a pag.31



Batterie al piombo sigillate AGM



Zenith ZLS

USO CICLICO / DEEP-CYCLE

Perché SCEGLIERE UNA BATTERIA ZLS

- 20% di cicli in più rispetto alla serie ZL
- Soluzione innovativa per ridurre gli effetti negativi della stratificazione
- Design specifico per maggiori prestazioni alla scarica in 2h
- Tecnologia AGM senza manutenzione

GARANZIA 24 MESI

Per dettagli sulla modalità, vedere condizioni generali di garanzia sul nostro sito

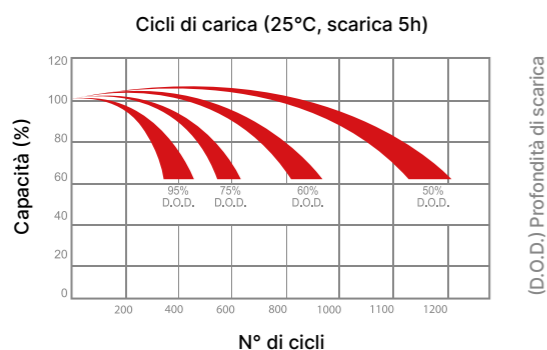

APPLICAZIONI

- > Lavapavimenti
- > Spazzatrici
- > Barche elettriche
- > Scooter elettrici
- > Bici elettriche
- > Veicoli per invalidi
- > Energie rinnovabili
- > Segnaletica stradale

Codice	V	Capacità			Dimensioni (mm)				Term.	Peso (Kg)	Q.tà pallet
		Ah/20h	Ah/5h	Ah/2h	L ↔	P ↗	H ↑	A+T			
ZLS120110	12	16,5	13,5	12	151	99	97	101	F2	4,3	200
ZLS120120	12	28	23	20	181	77	170	172	M5	6,2	128

Per dettagli consultare le schede tecniche sul sito
Tolleranza dimensioni +/- 2 - 4 mm

Per consultare i terminali andare a pag.31

Display per batterie Zenith LITHIUM

Zenith LITHIUM Display



GARANZIA 36 MESI

Per dettagli sulla modalità, vedere condizioni generali di garanzia sul nostro sito

Per completare la serie Zenith Lithium è stato realizzato un display esterno per la visualizzazione di alcuni parametri fondamentali per l'utilizzatore quali:

- Tensione di batteria
- Indicazione corrente di carica
- Indicazione corrente di scarica
- Stato di Carica (S.o.C.) della singola batteria
- Stato di Carica (S.o.C.) totale di più batterie in parallelo
- Temperatura della batteria
- Autonomia residua in relazione all'attuale assorbimento
- Visualizzazione eventuale errori
- Relè di blocco per batteria scarica
- Protezione IP55 (con gommino USB inserito adeguatamente)



cod: ZLISWITCH
connettore per collegamento parallelo



cod: ZLIDISPREMOTE
cavo collegamento BMS a PC per assistenza da remoto

> CAVI PER DISPLAY

Codice	Descrizione
ZLIDISPCAB1.5	Cavi display litio 1,5 m
ZLIDISPCAB3	Cavi display litio 3 m
ZLIDISPCAB6	Cavi display litio 6 m
ZLIDISPCAB12	Cavi display litio 12 m



Fori fissaggio



Input connessione batteria e Output Relè di blocco

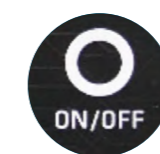

Pulsante ON/OFF per accensione, spegnimento e programmazione



Output USB



Connettività Wireless Zenith Lithium Display APP (Android) per visualizzazione remota su telefono o tablet

Codice	Dimensioni (mm)			Peso (g)	Fori fissaggio	Schermo	Output relè di blocco	Output USB
	L ↔	P ↗	H ↑					
ZLI-DISPLAY	135	22	90	157	4 fori passanti Ø 3.6 mm	TFT 3.5"	Connettore 3 poli (COM, NA, NC) per relè di blocco <small>(si attiva quando il SoC della batteria scende sotto il 20%, si disabilita quando il SoC della batteria sale sopra il 50%)</small>	Presca USB2 per caricare batteria esterna (telefono, tablet, ecc)

Per dettagli consultare le schede tecniche sul sito
Tolleranza dimensioni +/- 2 - 4 mm

Batterie monoblocchi al litio LiFePO4



Più robuste | Collegabili in parallelo
Riparabili | Batterie senza emissione di gas

Zenith Lithium

MAINTENANCE FREE: non è necessaria alcuna attività di manutenzione.

SUPERIOR LIFETIME: il numero dei cicli di carica-scarica è notevolmente superiore rispetto alle batterie al piombo, il "costo-per-ciclo" è quindi inferiore.

LIGHT: possono arrivare ad essere il 70% più leggere delle batterie al piombo. Solo la minima parte dell'energia presente all'interno delle batterie sarà pertanto utilizzata per spostare le batterie stesse, e quindi l'autonomia del veicolo sarà maggiore.

FAST CHARGE: possono essere completamente ricaricate in 2 ore (utilizzare sempre i caricabatteria idonei). I veicoli su cui saranno installate aumenteranno pertanto la loro produttività/autonomia.

- Chiedere sempre una consulenza a UNION BATTERY SERVICE qualora si voglia utilizzarle collegate in parallelo

GARANZIA 5 ANNI

Per dettagli sulla modalità, vedere condizioni generali di garanzia sul nostro sito



Indicatore per S.o.C.

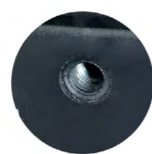

n° 4 innesti filettati M6 per lato



ON/OFF



Maniglie per il trasporto



Connettori per display e CAN BUS



Valvola di sicurezza

Le dimensioni sono assolutamente compatibili con quelle delle batterie al piombo per renderle facilmente intercambiabili

*Batterie in contenitore metallico, complete di display *Per dettagli sulla modalità, vedere condizioni generali di garanzia sul nostro sito

Zenith LITHIUM



APPLICAZIONI

- > Nautica/Camperistica
- > Barche elettriche
- > Veicoli per invalidi
- > Golf car
- > Energie rinnovabili
- > Lavapavimenti
- > Spazzatrici
- > Piattaforme aeree

> PACCHI BATTERIE AL LITIO "LiFePO4", completi di elettronica di controllo BMS

Codice	V	Ah	KWh	Carica			Scarica			Dimens. (mm)			Peso (Kg)	CAN BUS	Certif. UN 38.3	Q.tà pallet	
				Max V	V cons.	Max A	Min V	Max V	Max A for 15"	Max A for 3"	L ↔	P ↗					H ↑
ZLI012035*	12,8	50	0,64	14,6	13,9	25	2,7V/cella	50	100	200	195	165	165	8,0	NO	NO	15
ZLI012051	12,8	100	1,28	14,6	13,9	50	2,7V/cella	100	150	250	165	330	170	14,0	NO	SI	10
ZLI012100	12,8	200	2,56	14,6	13,9	100	2,7V/cella	200	250	400	170	340	280	28,0	NO	SI	5
ZLI024036*	25,6	50	1,28	29,2	27,8	25	2,7V/cella	50	100	250	165	330	170	14,0	NO	SI	10
ZLI024065	25,6	100	2,56	29,2	27,8	50	2,7V/cella	100	200	400	170	340	280	27,5	SI	SI	5
ZLI024070	25,6	100	2,56	29,2	27,8	50	2,7V/cella	100	200	400	555	131	275	27,5	SI	SI	5
ZLI024100	25,6	200	5,12	29,2	27,8	100	2,7V/cella	200	250	400	200	554	280	50,5	SI	SI	3
ZLI036065	38,4	100	3,84	43,8	41,7	50	2,7V/cella	100	200	400	200	420	280	38,0	SI	SI	5
ZLI048060	51,2	100	5,12	58,4	55,6	50	2,7V/cella	100	200	400	305	344	280	48,0	SI	SI	3

*batterie non collegabili in parallelo

Temperatura in scarica	Max	-15°C / +60°C
	Di lavoro	-10°C / +45°C
Temperatura per la carica	Max	0°C / +60°C
	Di lavoro	+5°C / +40°C
Temperatura stoccaggio	Annua	0°C / 35°C
	Mensile	-20°C / 45°C

Stima dei cicli di carica: 80% D.O.D. in C/2 Carica in C/2 25°C

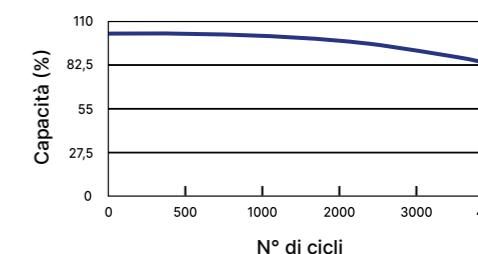

> Nelle batterie al Litio la capacità è costante, non cambia al variare della corrente di scarica (vedi tabella sotto)

Tabella Comparativa AGM-LITIO

Per agevolare il corretto dimensionamento

Corrente costante di scarica	Capacità nominale = Capacità reale	
	Autonomia stimata ZLI201120 (12v 200Ah/20h)	Autonomia stimata ZLI12100 (12v/200Ah)
10Amp	20h	20h
20Amp	9h	10h
30Amp	5h	6h 30min
40Amp	3h 40min	5h
50Amp	3h	4h
60Amp	2h 30min	3h 30min
70Amp	2h	2h 50min
80Amp	N.C.	2h 30min
100Amp	N.C.	2h
150Amp	N.C.	1h 20min
200Amp	N.C.	1h

N.C: Corrente di scarica non compatibile con la batteria

> CARICABATTERIE Compatibili

Tempi di ricarica considerati con batteria scarica al 100%

Codice	Carica "rapida"		Carica "normale"		Carica "lenta"	
	Modello	Tempo	Modello	Tempo	Modello	Tempo
ZLI012035	/	/	ZHF1225.LH	2h 10min.	/	/
ZLI012051	/	/	ZHF1225.LH	4h 10min.	/	/
ZLI012100	/	/	/	/	ZHF1225.LH	8h 20min.
ZLI024036	ZHF2430.LH	1h 50min.	ZHF2420.LH	2h 50min.	/	/
ZLI024065	ZHF2460.LH	1h 50min.	ZHF2430.LH	3h 40min.	ZHF2420.LH	5h 10min.
ZLI024070	ZHF2460.LH	1h 50min.	ZHF2430.LH	3h 40min.	ZHF2420.LH	5h 10min.
ZLI024100	ZHF2490PFC.LH	2h 30min.	ZHF2460.LH	3h 40min.	ZHF2430.LH	6h 50min.
ZLI036065	ZHF3670.PFC.LH	1h 50min.	ZHF3640.LH	2h 50min.	ZHF3620.LH	5h 10min.
ZLI048060	ZHF4855PFC.LH	2h	ZHF4830.LH	3h 40min.	ZHF4815.LH	6h 50min.

Per dettagli consultare le schede tecniche sul sito
Tolleranza dimensioni +/- 2 - 4 mm

Per BUS BAR consultare pag.31

Batterie monoblocchi al litio LiFePO4 in acciaio INOX



Più robuste | Collegabili in parallelo
Riparabili | Batterie senza emissione di gas



Per dettagli sulla modalità, vedere condizioni generali di garanzia sul nostro sito

Zenith Lithium

BATTERIE MONOBLOCCHI AL LITIO LiFePO4

Tutti i vantaggi della serie Zenith Lithium in un cabinet **INOSSIDABILE!**

MAINTENANCE FREE, SUPERIOR LIFETIME, LIGHT, FAST CHARGE, INOX

- Chiedere sempre una consulenza a UNION BATTERY SERVICE qualora si voglia utilizzarle collegate in parallelo



> PACCHI BATTERIE AL LITIO "LiFePO4", completi di elettronica di controllo BMS

Codice	V	Ah	KWh	Carica			Scarica			Dimens. (mm)			Peso (Kg)	CAN BUS	Certif. UN 38.3	Q.tà pallet	
				Max V	V cons.	Max A	Min V	Max V	Max A for 15"	Max A for 3"	L ↔	P ↗					H ↑
ZLI024065.INOX	25,6	100	2,56	29,2	27,8	50	2,7V/cella	100	200	400	170	340	280	27,5	SI	SI	5
ZLI036065.INOX	38,4	100	3,84	43,8	41,7	50	2,7V/cella	100	200	400	200	420	280	38,0	SI	SI	5

> CARICABATTERIE Compatibili

Tempi di ricarica considerati con batteria scarica al 100%

Codice	Carica "rapida"		Carica "normale"		Carica "lenta"	
	Modello	Tempo	Modello	Tempo	Modello	Tempo
ZLI024065.INOX	ZHF2460.LH	1h 50min.	ZHF2430.LH	3h 40min.	ZHF2420.LH	5h 10min.
ZLI036065.INOX	ZHF3670.PFC.LH	1h 50min.	ZHF3640.LH	2h 50min.	ZHF3620.LH	5h 10min.

Per dettagli consultare le schede tecniche sul sito
Tolleranza dimensioni +/- 2 - 4 mm

Per BUS BAR consultare pag.31



Le dimensioni sono assolutamente compatibili con quelle delle batterie al piombo per renderle facilmente intercambiabili
*Batterie in contenitore metallico, complete di display *Per dettagli sulla modalità, vedere condizioni generali di garanzia sul nostro sito

Batterie monoblocchi al litio LiFePO4 GOLF



Più robuste | Batterie senza emissione di gas



Per dettagli sulla modalità, vedere condizioni generali di garanzia sul nostro sito

Zenith Lithium

Tutti i vantaggi della serie Zenith Lithium ma progettate per il mondo **golf car retrofit.**

MAINTENANCE FREE, SUPERIOR LIFETIME, LIGHT, FAST CHARGE

- PLUG AND PLAY:** sostituisce il vecchio pacco batteria piombo in modo semplice e rapido
- COMPATIBILITÀ 100%:** compatibili con tutti i modelli di golf car

- Chiedere sempre una consulenza a UNION BATTERY SERVICE qualora si voglia utilizzarle collegate in parallelo



APPLICAZIONI

- > Golf car
- > Veicoli elettrici

> PACCHI BATTERIE AL LITIO "LiFePO4", completi di elettronica di controllo BMS

Codice	V	Ah	KWh	Carica			Scarica			Dimens. (mm)			Peso (Kg)	CAN BUS	Certif. UN 38.3	Q.tà pallet	
				Max V	V cons.	Max A	Min V	Max V	Max A for 15"	Max A for 3"	L ↔	P ↗					H ↑
ZLI048060.GOLF	51,2	100	5,12	58,4	55,6	50	2,7V/cella	100	200	400	530	344	235	50,0	NO	SI	3

> CARICABATTERIE Compatibili

Tempi di ricarica considerati con batteria scarica al 100%

Codice	Carica "rapida"		Carica "normale"		Carica "lenta"	
	Modello	Tempo	Modello	Tempo	Modello	Tempo
ZLI048060.GOLF	ZHF4855PFC.LH	2h	ZHF4830.LH	3h 40min.	ZHF4815.LH	6h 50min.

Per dettagli consultare le schede tecniche sul sito
Tolleranza dimensioni +/- 2 - 4 mm

Per BUS BAR consultare pag.31

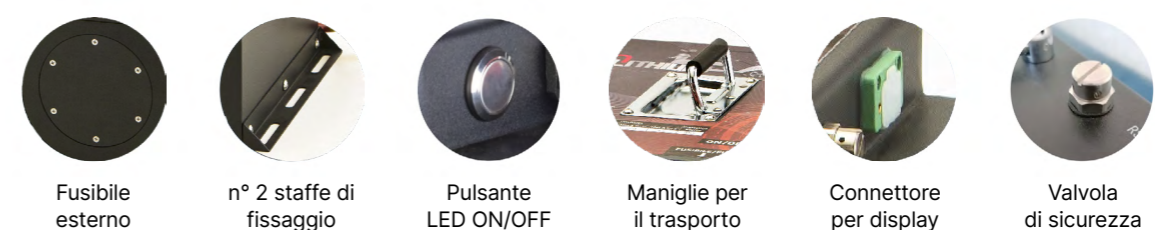

Le dimensioni sono assolutamente compatibili con quelle delle batterie al piombo per renderle facilmente intercambiabili
*Batterie in contenitore metallico, complete di display *Per dettagli sulla modalità, vedere condizioni generali di garanzia sul nostro sito

KIT GOLF Zenith LITHIUM

LIBERA LA TUA GOLF CAR DAL PESO DEL PASSATO!

ZERO MANUTENZIONE



+ AUTONOMIA

+ POTENZA

Codice	Descrizione
ZLI048060.GOLF	Batteria al Litio LiFePO4
ZHF4815.LH*	Caricabatteria per Zenith Lithium
ZLIDISPLAY	Display per batterie al litio
ZLIDISPCAB3	Cavo display litio 3m

PASSA AL LITIO SENZA COMPLICAZIONI

*Disponibili caricabatteria più potenti per cariche più rapide

Batterie monoblocchi al litio LiFePO4 RISCALDATE



GARANZIA 5 ANNI

Per dettagli sulla modalità, vedere condizioni generali di garanzia sul nostro sito

Zenith Lithium

Tutti i vantaggi della serie Zenith Lithium ma progettate per lavorare in ambienti con temperature estreme, grazie ad un sistema automatico riscaldante interno.

MAINTENANCE FREE, SUPERIOR LIFETIME, LIGHT, FAST CHARGE

SICUREZZA: garantita da più sonde di temperature e da termostato gestiti in autonomia dal BMS

GESTIONE AUTOMATICA: il sistema riscaldante si attiva in caso di necessità in maniera completamente automatica durante la carica

- Chiedere sempre una consulenza a UNION BATTERY SERVICE qualora si voglia utilizzarle collegate in parallelo

Zenith LITHIUM



> PACCHI BATTERIE AL LITIO "LiFePO4", completi di elettronica di controllo BMS

Codice	V	Ah	KWh	Carica			Scarica			Dimens. (mm)			Peso (Kg)	CAN BUS	Certif. UN 38.3	Q.tà pallet	
				Max V	V cons.	Max A	Min V	Max V	Max A for 15"	Max A for 3"	L	P					H
ZLI048060.HOT	51,2	100	5,12	58,4	55,6	50	2,7V/cella	100	200	400	344	305	280	48	SI	SI	3

> UNICO CARICABATTERIE Compatibile

Per BUS BAR consultare pag.31

Codice	Descrizione
00100200	Caricabatteria MEAN WELL AC/DC 1680W 90-264Vac 57.6Vdc 25A



Indicatore per S.o.C.

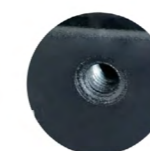

n° 4 innesti filettati M6 per lato



ON/OFF

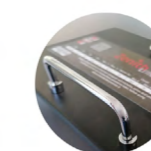

Maniglie per il trasporto



Connettori per display e CAN BUS



Valvola di sicurezza

Le dimensioni sono assolutamente compatibili con quelle delle batterie al piombo per renderle facilmente intercambiabili

*Batterie in contenitore metallico, complete di display *Per dettagli sulla modalità, vedere condizioni generali di garanzia sul nostro sito

Programmatore per caricabatteria

MP TOP II

Apparecchio altamente professionale, indicato per distributori o centri assistenza, indispensabile per la programmazione e la lettura della memoria dati dei caricabatteria delle serie ZHF, MGX e EDM.

Il KIT comprende, oltre al programmatore, anche il cavo per il collegamento al caricabatteria, quello per il collegamento al computer ed il SW da installare sul PC.

La batteria al litio, interna al programmatore, consente di effettuare la programmazione e la lettura dati, senza altre alimentazioni esterne. Sarà poi sufficiente collegarla alla porta USB del PC per la ricarica.

Il SW installato sull'apparecchio è aggiornabile facendo il download direttamente dal sito www.moriraddrizzatori.it.



Caricabatteria per batterie Zenith LITHIUM

Zenith High Frequency



Completi di pulsante di riattivazione "BMS"

Compatibili solo ed esclusivamente con batterie serie Zenith Lithium

- La corrente d'uscita nominale è CORRENTE COSTANTE
- Tutti gli apparecchi sono forniti con il cavo di alimentazione (inclusa, dove possibile, la spina di alimentazione SCHUKO 16A)
- Gli apparecchi vengono forniti completi di cavi d'uscita 2,5MT, ma SENZA connettore di collegamento alla batteria, fornibile su richiesta
- Alimentazione: Monofase 185V/265V - Trifase 340V/460V
- Frequenza: 47/62 Hz
- Efficienza: Monofase >85% - Trifase >90%
- Temperatura di lavoro: -10°C / +50°C
- Valori di tensione e corrente programmabili, verificare sulla scheda tecnica del prodotto

**GARANZIA
24 MESI**

Per dettagli sulla modalità, vedere condizioni generali di garanzia sul nostro sito

Codice	Uscita		Kw	Corrente di rete [A] - 230V	Dimensioni (mm)			Peso (Kg)
	V	A			L ↔	P ↗	H ↑	
ZHF1225.LH	12	25	0,45	3,2	233	120	64	1,3
ZHF2420.LH	24	20	0,67	4,6	233	120	64	1,5
ZHF2430.LH	24	30	1,00	7,0	259	145	79	2,3
ZHF2460.LH	24	60	2,00	12,0	329	174	96	3,9
ZHF3620.LH	36	20	1,00	6,9	259	145	79	2,3
ZHF3640.LH	36	40	2,00	12,0	329	174	96	3,9
ZHF4815.LH	48	15	1,00	6,8	259	145	79	2,3
ZHF4830.LH	48	30	2,00	12,0	329	174	96	3,9
Monofase con P.F.C.								
ZHF2490.PFC.LH	24	90	3,1	13A 240V	420	303	100	7,2
ZHF3670.PFC.LH	36	70	3,6	16A 230V	420	303	100	7,2
ZHF4855.PFC.LH	48	55	3,7	16A 230V	420	303	100	7,2
Trifase								
ZHF36120T.LH	36	120	6,0	11,5	540	340	130	11,5
ZHF48120T.LH	48	120	8,1	15,6	540	340	130	11,5

Tolleranza dimensioni +/- 2 - 4 mm

Caricabatteria alta frequenza



ZENITH HIGH FREQUENCY

STABILIZZATO: la carica è sempre ottimale anche in presenza di ampie variazioni della tensione di rete. L'utilizzo di prolunghe di alimentazione molto lunghe non pregiudica quindi la corretta ricarica della batteria.

COMPATTO E LEGGERO: la tecnologia ad Alta Frequenza consente di contenere al massimo le dimensioni ed i pesi.

VERSATILE: tutti gli apparecchi sono dotati di serie degli accorgimenti per poterli agevolmente installare a bordo veicolo (blocco presenza rete e blocco tensione minima di batteria).

SEMPLICE: il ciclo di carica avviene in modo automatico, semplicemente infilando la spina di alimentazione. Il microprocessore valuta lo stato di scarica della batterie e quindi la durata del ciclo di ricarica.

AFFIDABILE: la resina protettiva in cui la scheda è immersa, protegge i circuiti dalle ossidazioni. Completo di tettuccio protettivo.

MEMORIA DATI: le principali informazioni relative ai cicli di carica sono memorizzate nella memoria del caricabatterie. È quindi facilmente ricostruibile il comportamento dell'utilizzatore durante le fasi di carica/scarica e conseguentemente si riducono drasticamente i costi associati alle garanzie.

FLESSIBILE: con il programmatore MP TOP II è possibile predisporre il caricabatterie alla ricarica di batterie al piombo acido o sigillate (GEL, AGM). È inoltre selezionabile la capacità della batteria da ricaricare (all'interno dei limiti definiti per ogni modello).

- La corrente d'uscita nominale è CORRENTE COSTANTE
- Il costruttore garantisce la ricarica delle capacità indicate, entro i tempi indicati, con batteria scarica all'80%
- Scariche meno profonde comportano tempi di ricarica inferiori
- La programmazione di questi apparecchi consente di adattarli alla ricarica di qualsiasi marca di batterie.
- Tutti gli apparecchi sono forniti con il cavo di alimentazione (inclusa, dove possibile, la spina di alimentazione SCHUKO 16A)
- Gli apparecchi vengono forniti completi di cavi d'uscita 2,5MT, ma SENZA connettore di collegamento alla batteria, fornibile su richiesta
- Alimentazione: Monofase 185V/265V - Trifase 340V/460V
- Frequenza: 47/62 Hz
- Efficienza: Monofase >85% - Trifase >90%
- Temperatura di lavoro: -10°C / +50°C
- Tensione minima di batterie per consentire inizio della carica: 1,00 V/cella



Monofase																
Codice	Uscita		Batterie ricaricabili								Kw	Corrente di rete [A] 230V	Dimensioni (mm)			Peso (Kg)
	V	A	Piombo acido				Sigillate						L ↔	P ↗	H ↑	
			8h		11h		13h		12h							
			Min	Max	Min	Max	Min	Max	Min	Max						
ZHF1212	12	12	30	80	30	120	30	140	30	120	0,23	1,8	233	120	64	1,3
ZHF1212.C*	12	12	ciclo "IUoU" - 2,43/2,25								0,23	1,8	233	120	64	1,3
ZHF1225	12	25	100	160	100	240	100	300	100	240	0,45	3,2	233	120	64	1,3
ZHF1225.C*	12	25	ciclo "IUoU" - 2,43/2,25								0,45	3,2	233	120	64	1,3
ZHF2412	24	12	30	80	30	120	30	140	30	120	0,41	3,0	233	120	64	1,3
ZHF2412.C*	24	12	ciclo "IUoU" - 2,43/2,25								0,41	3,0	233	120	64	1,3
ZHF2415.C*	24	15	ciclo "IUoU" - 2,43/2,25								0,41	4,6	233	120	64	1,5
ZHF2420	24	20	80	120	80	200	80	240	80	200	0,67	4,6	233	120	64	1,5
ZHF2420.C*	24	20	ciclo "IUoU" - 2,43/2,25								0,67	4,6	233	120	64	1,5
ZHF2430	24	30	120	180	120	300	120	360	120	300	1,00	7,0	259	145	79	2,3
ZHF2430.C*	24	30	ciclo "IUoU" - 2,43/2,25								1,00	7,0	259	145	79	2,3
ZHF2450.C*	24	50	ciclo "IUoU" - 2,43/2,25								2,00	12,0	329	174	96	3,9
ZHF2460	24	60	180	360	180	600	180	720	180	600	2,00	12,0	329	174	96	3,9
ZHF2460.C*	24	60	ciclo "IUoU" - 2,43/2,25								2,00	12,0	329	174	96	3,9
ZHF3620	36	20	80	120	80	200	80	240	80	200	1,00	6,9	259	145	79	2,3
ZHF3640	36	40	160	240	160	420	160	480	160	420	2,00	12,0	329	174	96	3,9
ZHF4815	48	15	60	100	60	160	60	180	60	160	1,00	6,8	259	145	79	2,3
ZHF4815.C*	48	15	ciclo "IUoU" - 2,43/2,25								1,00	6,8	259	145	79	2,3
ZHF4830	48	30	120	180	120	300	120	360	120	300	2,00	12,0	329	174	96	3,9
ZHF4830.C*	48	30	ciclo "IUoU" - 2,43/2,25								2,00	12,0	329	174	96	3,9
ZHF6020	60	20	80	120	80	200	80	240	80	200	1,70	12,0	329	174	96	3,9
ZHF7220	72	20	80	120	80	200	80	240	80	200	2,00	12,0	329	174	96	3,9
ZHF8020	80	20	80	120	80	200	80	240	80	200	2,10	14,0	329	174	96	3,9
ZHF8420	84	20	80	120	80	200	80	240	80	200	2,10	14,5	329	174	96	3,9
Monofase con P.F.C.																
ZHF2490.PFC	24	90	270	540	270	900	270	1080	270	900	3,1	13A 240V	420	303	100	7,2
ZHF3660.PFC	36	60	180	360	180	600	180	720	180	600	3,1	13A 240V	420	303	100	7,2
ZHF3670.PFC	36	70	180	420	180	720	180	840	180	720	3,6	16A 230V	420	303	100	7,2
ZHF4845.PFC	48	45	180	270	180	480	180	540	180	420	3,1	13A 240V	420	303	100	7,2
ZHF4855.PFC	48	55	180	330	180	540	180	660	180	540	3,7	16A 230V	420	303	100	7,2
ZHF4865.PFC	48	65	180	420	180	660	180	780	180	660	4,4	20A 230V	420	303	100	7,2
ZHF7230.PFC	72	30	120	180	120	300	120	360	120	300	3,1	13A 240V	420	303	100	7,2
ZHF7240.PFC	72	40	120	240	120	420	120	480	120	420	4,1	20A 240V	420	303	100	7,2
ZHF8030.PFC	80	30	120	180	120	300	120	360	120	300	3,4	20A 240V	420	303	100	7,2
ZHF8040.PFC	80	40	120	240	120	420	120	480	120	420	4,5	20A 240V	420	303	100	7,2
Trifase																
Codice	Uscita		Batterie ricaricabili								Kw	Corrente di rete [A] 400V	Dimensioni (mm)			Peso (Kg)
	V	A	Piombo acido				Sigillate						L ↔	P ↗	H ↑	
			8h		11h		13h		12h							
			Min	Max	Min	Max	Min	Max	Min	Max						
ZHF24120T	24	120	360	780	360	1200	360	1400	360	1200	4,0	7,8	540	340	130	10,9
ZHF24240T	24	240	720	1400	720	2400	720	2800	720	2400	8,0	15,6	591	435	265	21,5
ZHF3680T	36	80	300	480	300	840	300	960	300	840	4,0	7,8	540	340	130	11,3
ZHF36120T	36	120	360	780	360	1200	360	1400	360	1200	6,0	11,5	540	340	130	11,5
ZHF36160T	36	160	600	960	600	1600	600	2000	600	1600	8,0	15,6	540	340	130	15,8
ZHF36240T	36	240	720	1400	720	2400	720	2800	720	2400	12,0	23,0	591	435	265	23,0
ZHF4865T	48	65	180	420	180	660	180	780	180	660	4,3	8,5	540	340	130	10,9
ZHF4880T	48	80	300	480	300	840	300	960	300	840	5,3	10,5	540	340	130	11,3
ZHF48120T	48	120	360	780	360	1200	360	1400	360	1200	8,1	15,6	540	340	130	11,5
ZHF48160T	48	160	600	960	600	1600	600	2000	600	1600	10,6	21,0	540	340	130	15,8
ZHF48240T	48	240	720	1400	720	2400	720	2800	720	2400	16,2	31,2	591	435	265	23,0
ZHF7280T	72	80	300	480	300	840	300	960	300	840	8,0	15,6	540	340	130	12,3
ZHF72120T	72	120	360	780	360	1200	360	1400	360	1200	12,0	23,4	540	340	130	15,8
ZHF72160T	72	160	600	960	600	1600	600	2000	600	1600	16,0	31,2	591	435	265	24,7
ZHF8080T	80	80	300	480	300	840	300	960	300	840	8,5	16,0	540	340	130	12,3
ZHF80120T	80	120	360	780	360	1200	360	1400	360	1200	12,8	24,0	540	340	130	15,8
ZHF80160T	80	160	600	960	600	1600	600	2000	600	1600	17,6	32,0	591	435	265	24,7

Per dettagli consultare le schede tecniche sul sito
Tolleranza dimensioni +/- 2 - 4 mm

Caricabatteria convenzionale MGX-MORI



MGX Memory Charger

STABILIZZATO: la carica è sempre ottimale anche in presenza di ampie variazioni della tensione di alimentazione (min. 185V- max. 265V).

TRADIZIONALE: la soluzione costruttiva della serie MGX è di tipo tradizionale (non alta frequenza).

SEMPLICE: il ciclo di carica avviene in modo automatico, semplicemente collegando la batteria. Il microprocessore valuta lo stato di scarica delle batterie e quindi la durata del ciclo di ricarica.

MEMORIA DATI: le principali informazioni relative ai cicli di carica sono memorizzate nella memoria del caricabatterie. È quindi facilmente ricostruibile il comportamento dell'utilizzatore durante le fasi di carica/scarica e conseguentemente si riducono drasticamente i costi associati alle garanzie.

FLESSIBILE: con il programmatore MP-TOP II è possibile predisporre il caricabatterie alla ricarica di batterie al piombo acido o sigillate (GEL, AGM).

AFFIDABILE: 2 anni di garanzia.

- La corrente d'uscita nominale è corrente costante
- Il costruttore garantisce la ricarica delle capacità indicate, entro 10-13 h con batteria scarica all'80%
- Scariche meno profonde comportano tempi di ricarica inferiori
- La programmazione di questi apparecchi consente di adattarli alla ricarica di qualsiasi marca di batterie
- Gli apparecchi vengono forniti completi di cavo di alimentazione con spina SCHUKO 16A
- Gli apparecchi vengono forniti completi di cavi d'uscita, ma SENZA connettore di collegamento alla batteria, fornibile su richiesta



Per dettagli sulla modalità, vedere condizioni generali di garanzia sul nostro sito

Codice	Uscita		Batterie ricaricabili				Kw	Corrente rete [A] 230V	Dimensioni (mm)			Peso (Kg)	
	V	A	Piombo acido		Sigillate (GEL/AGM)				L ↔	P ↗	H ↑		
			Ah/C5 min	Ah/C5 max	Ah/C5 min	Ah/C5 max							
MGX1210	12	10	IWoU/IUoU	100	120	80	100	0,18	1,3	305	160	127	5,6
MGX1215	12	15	IWoU/IUoU	130	180	110	150	0,29	1,9	305	160	127	6,2
MGX2410	24	10	IWoU/IUoU	100	120	80	100	0,36	2,5	305	160	127	7,4
MGX2415	24	15	IWoU/IUoU	130	180	110	150	0,54	3,7	305	160	127	9,1
MGX2420	24	20	IWoU/IUoU	190	240	160	200	0,72	5,0	305	160	127	12,0
MGX2425	24	25	IWoU/IUoU	250	300	210	250	0,90	6,0	385	200	147	13,8
MGX2430	36	30	IWoU/IUoU	310	360	260	300	1,10	7,4	385	200	147	18,5
MGX3620	36	20	IWoU/IUoU	190	240	160	200	1,10	7,4	385	200	147	15,8
MGX3625	36	25	IWoU/IUoU	250	300	210	250	1,40	9,3	385	200	147	18,4

Per dettagli consultare le schede tecniche sul sito
Fase 1 | V 185/265 | Hz 50/60

Dimensioni: 305 × 160 x h 127 mm | 385 × 200 x h 147 mm

Rigeneratore di batterie

Battery Regenerator



La Tua batteria non sarà più un mistero!

Quante batterie hai sostituito a titolo di garanzia commerciale?

Quante batterie hai dovuto gettare perchè erano ormai vecchie?

Quante batterie hai sostituito senza sapere se potevano ancora essere utilizzate?

Cod. REGEN.01 - Peso 7kg
Dim. 300 × 200 × 460h

Il BATTERY REGENERATOR ti consente di operare in autonomia e di azzerare questi costi. Si ripaga in 6 mesi di effettivo lavoro!

L'innovativo apparecchio per il trattamento delle batterie al piombo, modulari, è adesso disponibile a tutti! La soluzione integrata dello scaricatore e del caricabatteria multitensione consente infatti di realizzare una moltitudine di attività in maniera semplice e soprattutto automatica. L'apparecchio è portatile ed è quindi possibile realizzare i test direttamente presso il cliente o durante l'installazione. I dati raccolti saranno facilmente trasferiti ad un PC per la successiva elaborazione e stampa.

Che batterie si possono trattare con il Battery Regenerator?

- Batterie al piombo acido per avviamento (MF e SMF) a 12 Volt
- Batterie AGM per avviamento a 12 Volt
- Batterie AGM per stand-by a 6 Volt a 12 Volt
- Batterie ad acido libero (sia tubolari che piastra piana), ad uso ciclico, 6/8/12 Volt
- Batterie AGM per utilizzo ciclico, 6/8/12 Volt

Come funziona il Battery Regenerator?

Occorrono tre semplici azioni ed il resto avviene tutto in maniera automatica:

- Scegliere l'attività tra le 5 opzioni
- Impostare i dati della batteria che si vuole trattare
- START

Cosa è possibile fare con il Battery Regenerator?

- Equalizzare/bilanciare batterie nuove prima della loro installazione
- Rinfrescare batterie a stock, recuperando le caratteristiche originali
- Rigenerare batterie non correttamente utilizzate
- Verificare la capacità e lo stato di batterie: scarica in 20h, 5h e 2h
- Ciclare batterie nuove per verificarne le loro prestazioni nel tempo: 20h, 5h e 2h

A chi serve il Battery Regenerator?

A tutte le aziende che si occupano di batterie modulari:

- Rivenditori/noleggiatori di macchine per la pulizia
- Rivenditori/noleggiatori di piattaforme aeree
- Rivenditori/noleggiatori di golf car e/o veicoli elettrici per i villaggi turistici e resorts
- Rivenditori/noleggiatori di camper
- Rivenditori di batterie al piombo in genere
- Manutentori/installatori di batterie per gruppi di continuità e centrali telefoniche
- Impiantisti/manutentori di imbarcazioni
- Rivenditori/manutentori di veicoli per anziani e disabili



Per dettagli sulla modalità, vedere condizioni generali di garanzia sul nostro sito

Rigeneratore di batterie



Requisiti minimi:
Windows 10 versioni 32/64 Bit
o Android min. 8.0



1. Verifica della capacità e quindi dello stato della batteria

- Può essere fatta su una batteria nuova, per accertare la correttezza dei dati dichiarati, e anche su una batteria usata per verificarne la condizione/stato.
- Consiste in un ciclo di carica/scarica/carica, completamente automatico.
- La corrente di scarica è costante.
- Il ciclo di scarica prevede di scaricare la batteria al 100%.
- In funzione della tipologia della batteria e dell'applicazione, si potrà verificare la capacità alla scarica in 20h, 5h e 2h.
- Il report con il risultato potrà essere salvato in PDF e stampato.
- La durata varia a seconda del test, tra circa 12 ore e 48 ore.

Capacità		C2	C5	C20	% C2	% C5	% C20
Nominale	70 Ah						
Misurata	70,8 Ah				101 %		

Valore capacità in 2h dichiarato dal produttore

Valore rilevato

2. Sequenza di cicli di carica e scarica ("ciclare" la batteria)*

* Attività da non fare su batterie avviamento, acido libero

- Viene generalmente fatta su una batteria nuova ad utilizzo ciclico (DEEP-CYCLE) per verificarne il comportamento nel tempo.
- Si possono impostare fino a 10 cicli di carica/scarica, successivi. La sequenza sarà totalmente automatica.
- La corrente di scarica è costante.
- Il ciclo di scarica prevede di scaricare la batteria al 100%.
- In funzione della tipologia della batteria e dell'applicazione, si potrà verificare la capacità alla scarica in 20h, 5h e 2h.
- Il report con il risultato potrà essere salvato in PDF e stampato.
- La durata varia in funzione del numero di cicli impostato, tenendo presente che ogni ciclo può essere di circa 15-35 ore.

Capacità		C2	C5	C20	% C2	% C5	% C20
Nominale	120 Ah						
Primo Ciclo	110,9 Ah					92 %	
Ultimo Ciclo	116,6 Ah					97 %	

Valore capacità dichiarato dal produttore

Valore rilevato dopo il primo ciclo

Valore rilevato dopo l'ultimo ciclo

Grafico prestazione batteria

Rigeneratore di batterie

3. Equalizzazione e bilanciamento di batterie nuove

- Attività assolutamente indispensabile per garantire una maggior durata nel tempo delle batterie, soprattutto quando si installano più unità collegate insieme in serie o in parallelo.
- Lo scopo è quello di rendere "omogenee" tra loro le batterie, soprattutto se prodotte in tempi diversi e immagazzinate in modalità differenti.
- Rimane imprescindibile che le batterie dovranno comunque essere della stessa marca e modello.
- Il ciclo ha una durata di circa 7-20 ore.
- Non è previsto alcun report.

4. "Rinfresco" di batterie a stock

- Si tratta di una sequenza di carica/micro scariche/ carica appositamente sviluppata per cercare di ripristinare le caratteristiche originarie, su batterie rimaste a magazzino per un certo tempo.
- Il ciclo ha una durata di circa 5-10 ore.
- Non è previsto alcun report.

5. Rigenerazione batterie

- Importantissimo: il trattamento di rigenerazione è assolutamente raccomandabile anche su batterie in uso, ancora funzionanti, per prevenirne il deterioramento: "rigenera in tempo e nel tempo risparmi". Tanto prima viene fatta, tanto maggiore sarà la % di successo.
- Può essere applicata su qualsiasi tipo di batteria al piombo, usata.
- NON tutte le batterie sottoposte a trattamento, daranno esito positivo.
- Nelle batterie AGM soprattutto, è consigliabile effettuare un test capacità dopo qualche giorno dal termine del processo di rigenerazione risultato positivo.
- Utilizza uno specifico algoritmo che gestisce la sequenza di cariche/scariche.
- L'algoritmo si adatta al comportamento della batteria durante il processo.
- La durata varia dalle 24 ore alle 120 ore.
- Il report con risultato potrà essere salvato in PDF e stampato.

Valore capacità dichiarato dal produttore

Valore rilevato prima della rigenerazione

Valore rilevato dopo la rigenerazione

Capacità		C5	C20	% C5	% C20	Esito
Nominale	65 Ah	75 Ah				
Iniziale	45,6 Ah					✓
Finale	63,5 Ah			97 %		
Valutazione	Batteria OK					

Per dettagli consultare le schede tecniche sul sito

Caricabatteria multifunzione

Power Switch Multisystem

CARICABATTERIA MONOFASE, AD ALTA FREQUENZA, MULTITENSIONE IDEALE PER CARICHE DI "RINFRESCO"

MULTISYSTEM è un caricabatteria in grado di ricaricare qualsiasi tipo di batterie (sia trazione che avviamento, sigillate o piombo acido). È facilmente programmabile mediante la tastiera e il display.

L'operatore imposta tre parametri del ciclo di carica (ciclo tipo "IU"):

- Tensione massima di batterie durante la fase di carica
- Corrente costante
- Tempo (max. 50 ore)

Offre enormi vantaggi di flessibilità:

- È possibile "rinfrescare" pallet completi di batterie, collegandole in serie o in parallelo, a proprio piacimento
- È possibile ricaricare anche batterie da 6V, 8V, 12V, 24V, 36V, 40V, 48V ed ogni valore di tensione intermedio
- È possibile utilizzarlo in sostituzione di altri caricabatterie (funzione BLOCCO TASTIERA)
- Può essere agevolmente trasportato presso il cliente per cercare di recuperare batterie "solfatate"

Alimentazione monofase:

- Carica correttamente anche quando la rete varia da 185V a 265V frequenza 50/60Hz

Sono disponibili due modelli:

- Codice: **PSW.MS.1**
- tensione programmabile: da 6V a 32V
- corrente costante programmabile: da 3A a 40A
- Codice: **PSW.MS.2**
- tensione programmabile: da 12V a 64V
- corrente costante programmabile: da 3A a 30A.

GARANZIA 24 MESI

Per dettagli sulla modalità, vedere condizioni generali di garanzia sul nostro sito

Codice	V		Ibc uscita programmabile step 1A			Tensione min. per la ricarica	Peso (Kg)	Dimensioni (mm)		
	Min.	Max.	Min.	Max.	IDC uscita programmabile			L ↔	P ↗	H ↑
PSW.MS.1	6V	32V	3A	40A fino a 29V	35A fino a 29V	3,5V	4,5	295	220	110
PSW.MS.2	12V	64V	3A	30A fino a 58V	25A fino a 58V	7,0V	4,5	295	220	110

Per dettagli consultare le schede tecniche sul sito



Viene fornito completo di pinze di collegamento alla batteria e manuale di istruzioni con relativi suggerimenti sulle modalità di utilizzo.

Progetto Academy



CONTATTA IL TUO DISTRIBUTORE

Formazione tecnica

Iscriviti ai nostri corsi di formazione tecnica

Tre livelli di corso:

- **1° LIVELLO:** Scelta della batteria e del caricabatteria
- **2° LIVELLO:** Corretta installazione con esempi pratici
- **3° LIVELLO:** Risoluzione problemi



SETTORI MERCEOLOGICI

- > Nautica
- > Camperistica
- > Cleaning
- > Piattaforme aeree

Ciao sono Tony l'assistente virtuale di UBS

Seguici su:



Guarda i video tutorial sul nostro canale youtube!





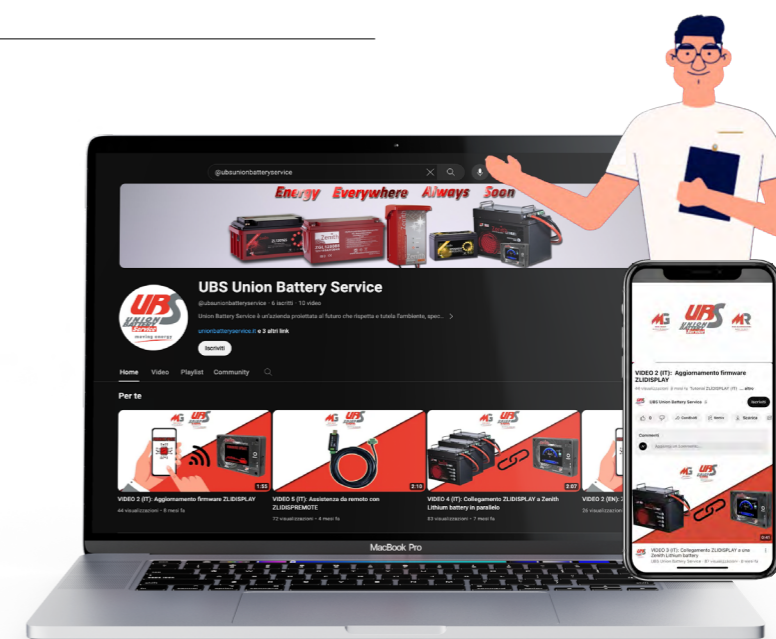









ISCRIVITI AL CANALE @ubsunionbatteryservice

Resta aggiornato con i nostri video tutorial.



Accessori

> CONNETTORI corrente continua (collegamento batterie)

Codice	Modello	Codice	Modello	Codice	Modello
 00200001	Connettore SB50 50A grigio	 00200040	Connettore SB175 175A grigio	 00200084	Euroconnettore DIN 320A maschio
 00200002	Connettore SB50 50A rosso	 00200042	Connettore SB175 175A rosso	 00200200	Connettore Schaltbau LV80 maschio
 00200030	Connettore SBE160 160A rosso	 00200043	Connettore SB175 175A blu	 00200201	Connettore Schaltbau LV160 maschio
 00200033	Connettore SBE160 160A grigio	 00200082	Euroconnettore DIN 80A maschio	 00200202	Connettore Schaltbau LV320 maschio
 00200039	Connettore SB120 120A rosso	 00200083	Euroconnettore DIN 160A maschio	 00200150	Connettore FT80 EURO 80A maschio



> COPRI - TERMINALI

 CPM6	 CPM8	 CPMORS	Codice	Q.tà per kit
			CPM6	10 coppie
			CPM8	10 coppie
			CPMORS	10 coppie

> TAPPI per rabbocco automatico

 00300000	 00300005	 00300120	Codice	TAPPI per rabbocco
			00300000	Automatico "A VITE"
			00300005	Automatico "A BAIONETTA"
			Codice	Accessori per TAPPI
			00300120	Galleggiante d.22 h.39

> ADATTATORI per poli batteria

 KIT.AP.M6 - KIT.AP.M8	 KIT.AP.STUD	Codice	Adatto per:	Q.tà per kit
		KIT.AP.M6	terminale M6	10 coppie
		KIT.AP.M8	terminale M8	10 coppie
		KIT.AP.STUD	terminale vite M8	1 coppia
			Adattatore TROJAN "AP" positivo	1 pezzo
			Adattatore TROJAN "AP" negativo	1 pezzo

Accessori

> BUS BAR



Codice	Descrizione
BUSBAR4PM8N	Bus Bar 4P M8 250 A NERO
BUSBAR4PM8R	Bus Bar 4P M8 250 A ROSSO
BUSBAR6PM10N	Bus Bar 6P M10 300 A NERO
BUSBAR6PM10R	Bus Bar 6P M10 300 A ROSSO

> ACQUA DEMINERALIZZATA



Codice	Descrizione
ACDEMR25	Tanica 25 lt con rubinetto

> TERMINALI PER BATTERIE ZENITH

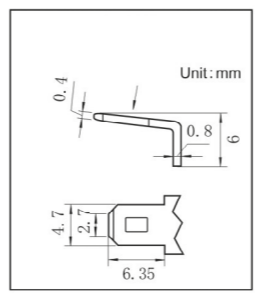
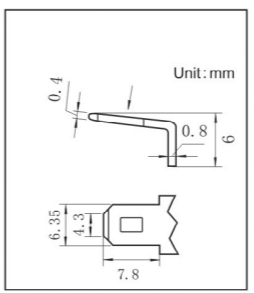
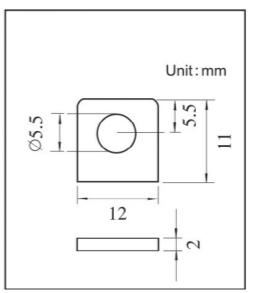
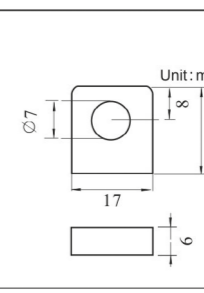
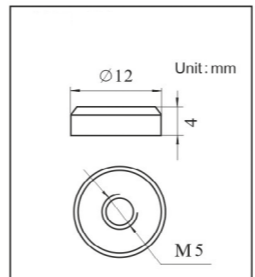
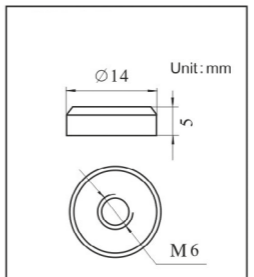
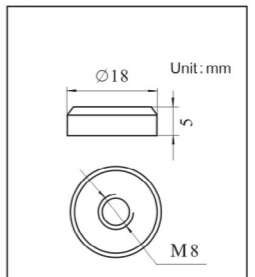
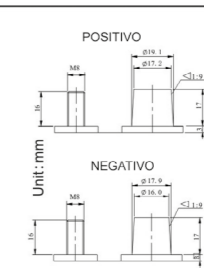
F1	F2	F3	F25
			
M5	M6	M8	DT
			

Consigli pratici sulle batterie al piombo

- Utilizzare SEMPRE** la batteria idonea all'applicazione (scegliere tra le gamme disponibili) e dimensionare il modello in funzione dell'utilizzo:
 - Certezza della durata nel tempo della batteria.
 - Un eventuale problema è coperto da garanzia.
 Al contrario, scelte errate NON sono coperte da garanzia e pregiudicano la vita della batteria.
- Utilizzare SEMPRE** le batterie in luoghi adeguatamente areati con temperature compatibili alle caratteristiche delle batterie (vedi scheda tecnica).
- COLLEGAMENTO DI DUE BATTERIE IN SERIE** Con il collegamento in serie di due batterie, si ottiene una batteria con la stessa capacità, ma di tensione doppia:
 - ⚠ Nei collegamenti in serie:
 - NON mescolare batterie di marche differenti o di età differenti.
 - Verificare periodicamente (3-4 volte l'anno) la OCV (Open Circuit Voltage) delle singole batterie. Eventuali problemi su una batteria possono ripercuotersi sulle altre batterie.
 - Effettuare l'equalizzazione.
 - Utilizzare cavi di sezione adeguata.
 - Alternare la posizione delle batterie almeno 2-3 volte l'anno.
- COLLEGAMENTO DI DUE BATTERIE IN PARALLELO** Si ottiene una batteria con lo stesso valore di tensione, ma di capacità doppia:
 - ⚠ Utilizzare batterie in parallelo può essere pericoloso, quindi, se indispensabile, interfacciarsi con U.B.S. Union Battery Service.
- Dimensionare correttamente le batterie in funzione della corrente di scarica (vedere le schede tecniche delle batterie): correnti di scarica oltre i limiti indicati fanno decadere IMMEDIATAMENTE ogni garanzia.
- Serrare con attenzione le viti dei poli, rispettando quanto segue:

> Polo con M5: 5,9/6,1 Nm	> Polo con M8: 22,5/23,2 Nm
> Polo con M6: 11,9/12,1 Nm	> Polo con M10: 24,5/27,0 Nm

 Il surriscaldamento dei poli a causa di un NON corretto serraggio, non è coperto da garanzia.
- Evitare qualsiasi corto circuito tra i poli della batteria.
- Utilizzare caricabatteria dotati di idonee curve di ricarica (vedere schede tecniche batterie). Nelle applicazioni AGM deep-cycle è raccomandabile il ciclo di carica IU1a se collegate più di due batterie in serie. Nelle applicazioni STAND-BY è raccomandabile l'utilizzo di cicli di carica con mantenimento pulsante. Non interrompere MAI il ciclo di ricarica. Ricariche non completate fanno decadere la garanzia.
- Scaricare periodicamente (meglio una volta al mese) in modo completo (fino all'80%) le batterie.
- Ricaricare SEMPRE le batterie immediatamente dopo la scarica.

Consigli pratici sulle batterie al piombo

- In caso di lunghi periodi di inutilizzo, ricaricare periodicamente le batterie (almeno una volta al mese).
- Le batterie deep-cycle possono essere utilizzate un solo ciclo al giorno, 220 cicli all'anno. Utilizzi differenti, se non concordati per iscritto, fanno decadere la garanzia.
- In TUTTE le batterie ad acido libero (YUASA) occorre verificare almeno mensilmente il livello dell'elettrolita. Le piastre devono essere SEMPRE completamente immerse. Eventualmente aggiungere SOLO acqua distillata DOPO la ricarica. Se la batteria è equipaggiata di impianto per il rabbocco automatico, è importante disassemblarlo e rimuovere eventuali incrostazioni, almeno una volta all'anno. Verificare contestualmente il corretto funzionamento dei galleggianti.
- Prevenire e rimuovere eventuali ossidazioni sui poli. Si raccomanda l'utilizzo dei copri terminali in gomma.
- Sul sito www.unionbatteryservice.it sono disponibili tutte le condizioni generali di garanzia.

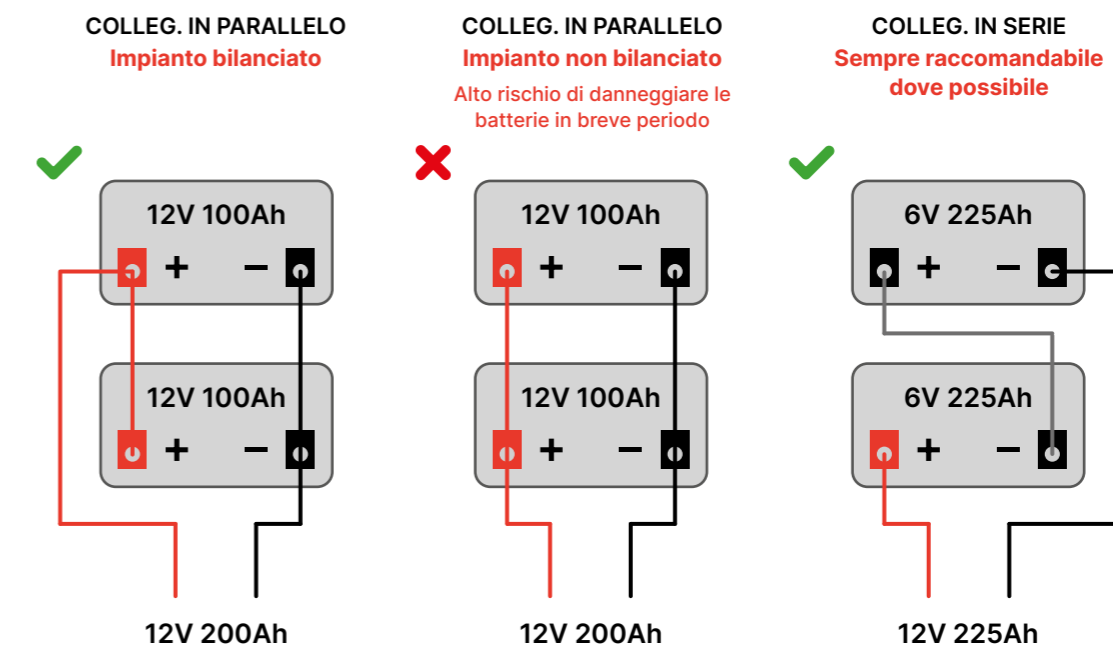

CARICHE DI RINFRESCO per le batterie a stock

Temp. di stoccaggio	(ZL, ZGL, ZPC, ZLS, ZLM, ZGEL)	(YUASA)
Tra 10°C e 20°C	ogni 9 mesi	ogni 3 mesi
Tra 20°C e 30°C	ogni 6 mesi	ogni 2 mesi
Tra 30°C e 40°C	ogni 3 mesi	ogni mese

Per avere maggiori info consultare il nostro Manuale d'uso Batterie "Zenith" al piombo

@ f y d in

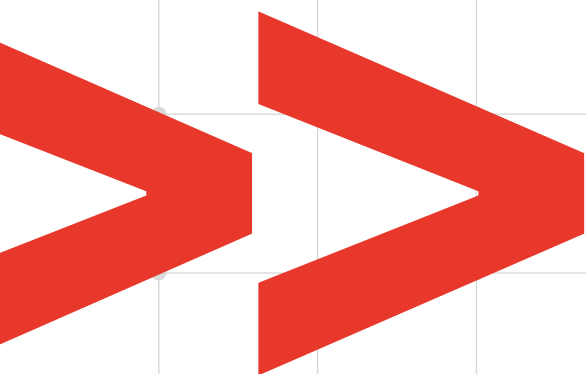

U.B.S.
Union Battery Service s.r.l. Unipersonale
Via Alessandro Volta snc
25015 Desenzano del Garda (BS) Italia
info@unionbatterysevice.it
Tel. +39 030 9904570

www.unionbatterysevice.it